

## Montage

Montieren Sie den Gepäckträger gemäß **Abb. 1, Detail A.**

Positionieren Sie den Gepäckträger unter dem Fahrradrahmen (**Abb. 2**) und befestigen Sie ihn zunächst am Punkt **F**. Befestigen Sie anschließend die Punkte **G**.

**Hinweis:** Wenn der Hasebikes Ständer montiert ist, werden die 6 Distanzscheiben (**H**) nicht benötigt.

Bevor Sie die Bodenplatte anbringen, legen Sie sie mit der Vorderseite nach unten und falten Sie sie entlang aller Nahtlinien (**Abb. 3 – Detail I**). Dies erleichtert die Montage am Rahmen.

Wickeln Sie die Klettverschlusslaschen **B, C, D und E** (beide Seiten) um den Rahmen (**Abb. 4**).

Überprüfen und ziehen Sie alle Schrauben fest.

**Achtung!** Kürzester Radstand mit Gepäckträger:  
Rahmenmarkierung Nummer 13

## Assembly

Fit the rack according to the Pic. 1 detail A.

Position the Rack under the bike frame (Pic.2) and mount it first in the point **F**. Then fasten the Points **G**. Note: If the Hasebikes Kickstand is assembled, the 6 spacer washers (**H**) are not required.

Before placing the Floor panel, face it downwards and crease it along the all sewing lines (Pic.3 - detail I). This will facilitate the fitting on the frame. Wrap the Velcro flaps **B,C,D and E** (both sides) around the frame (Pic. 4).

Check and Tighten all the bolts.

Attention! Shortest wheelbase with rack: frame mark number 13

1

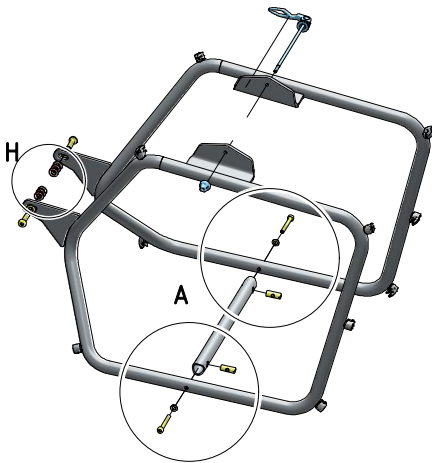

2

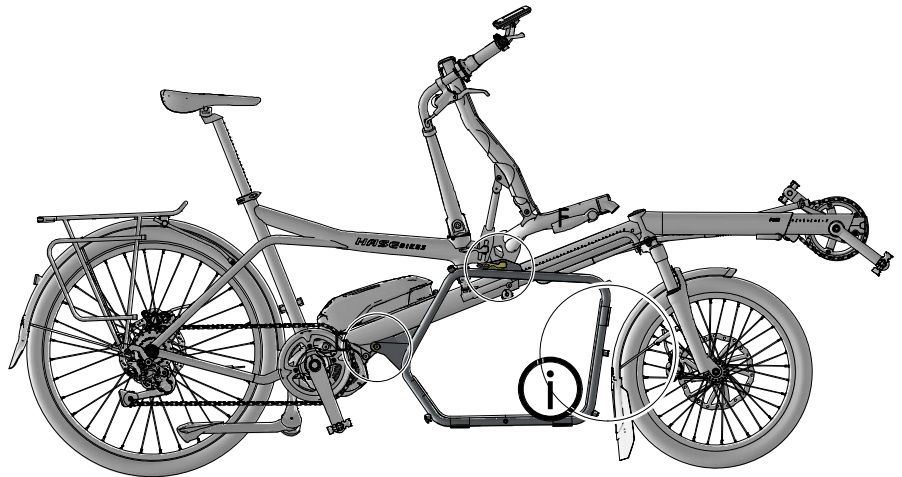

3

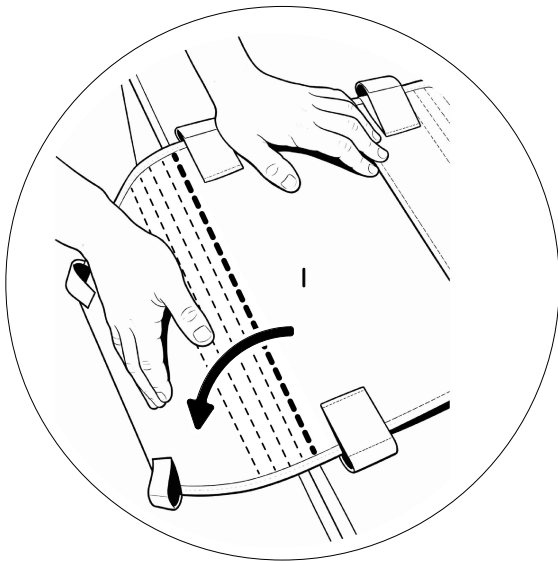

4

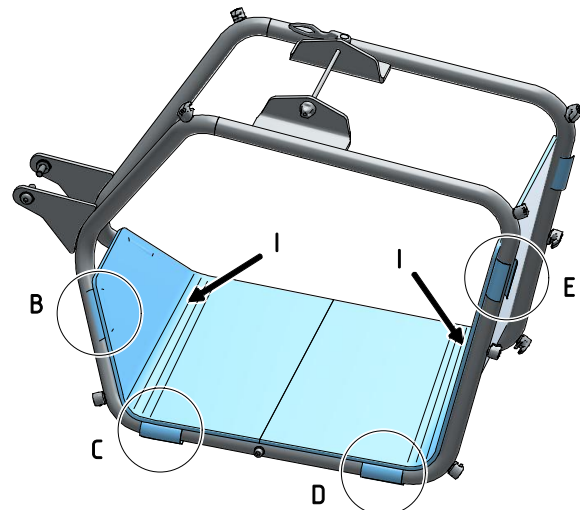

### Montage

Die Bodenplatte lässt sich zum Transport durch Öffnen der Klettverschlüsse **D** und **E** zusammenklappen.

**Achtung!** Passen Sie Ihre Fahrweise an die Ladung und das Gewicht des Transportguts an.  
Vermeiden Sie Stufen und scharfe Kurvenneigungen.

### Assembly

The floor panel can be folded for transport by releasing the Velcro flaps **D** and **E**.

**Attention!** Adapt your driving style according to the load and weight being transported.  
Avoid steps and aggressive curving Inclination.

